



MEET ME mobiele applicatie

FERMAX

INSTALLATIE EN PROGRAMMATIE HANDLEIDING





MEET ME applicatie voor MOBIEL.

Code 970139I V06_19

Dit technisch document werd door FERMAX ELECTRÓNICA ter informatie opgesteld en het bedrijf behoudt zich het recht voor om op elk moment en zonder voorafgaande kennisgeving de technische specificaties van de hierin vermelde producten te wijzigen. Deze wijzigingen zullen in latere edities van hetzelfde document worden weergegeven.

INDEX

 1. INLEIDING	4
 2. INSTALLATIE	4
2.1 INSTALLATIE STAPPEN	4
STAP 1: Monitor-etiket en Panel-etiket	4
STAP 2: Downloaden en installeren van de APP	5
STAP 3: MONITOR-webserverconfiguratie	6
a) Selecteer de optie NETWERKCONFIGURERING	6
b) Selecteer de ADVANCED-optie	6
STAP 4: PANEEL-webserverconfiguratie	7
a) Selecteer de ALGEMENE optie	7
b) Selecteer de SIP-optie	7
c) Selecteer de optie NETWERKCONFIGURATIE.	8
 3. GEBRUIK VAN DE APP	9
3.1 ICOON BEGRIPPENLIJST 3.2	9
BEHEER VAN DE OPROEPEN	10
a) a)INKOMENDE OPROEPEN	10
b) b)GEMISTE OPROEPEN	10
3.3 AUTOMATISCHE INSCHAKELING (UITGAANDE GESPREKKEN)	11
a) a)Vanaf het hoofdscherm	11
b) b)Van uw contactpersonenlijst	12
3.4 CALL LOG	13
3.5 CONTACTPERSONENLIJST	14
3.6 OPROEPGEGEVENS	15

1. 1. INLEIDING

De MEET ME APP is de app waarmee u oproepen kunt ontvangen van MEET-panels wanneer er een monitor in het huis is geïnstalleerd en ten minste één paneel in de installatie.

De MEET-installatie moet zijn aangesloten op het internet.

Het is een gratis APP van Google Play of Apple Store. Controleer de beschikbaarheid van de APP in uw regio.

De USERNAME- en PASSWORD-details staan op een label op elke MEET-monitor.

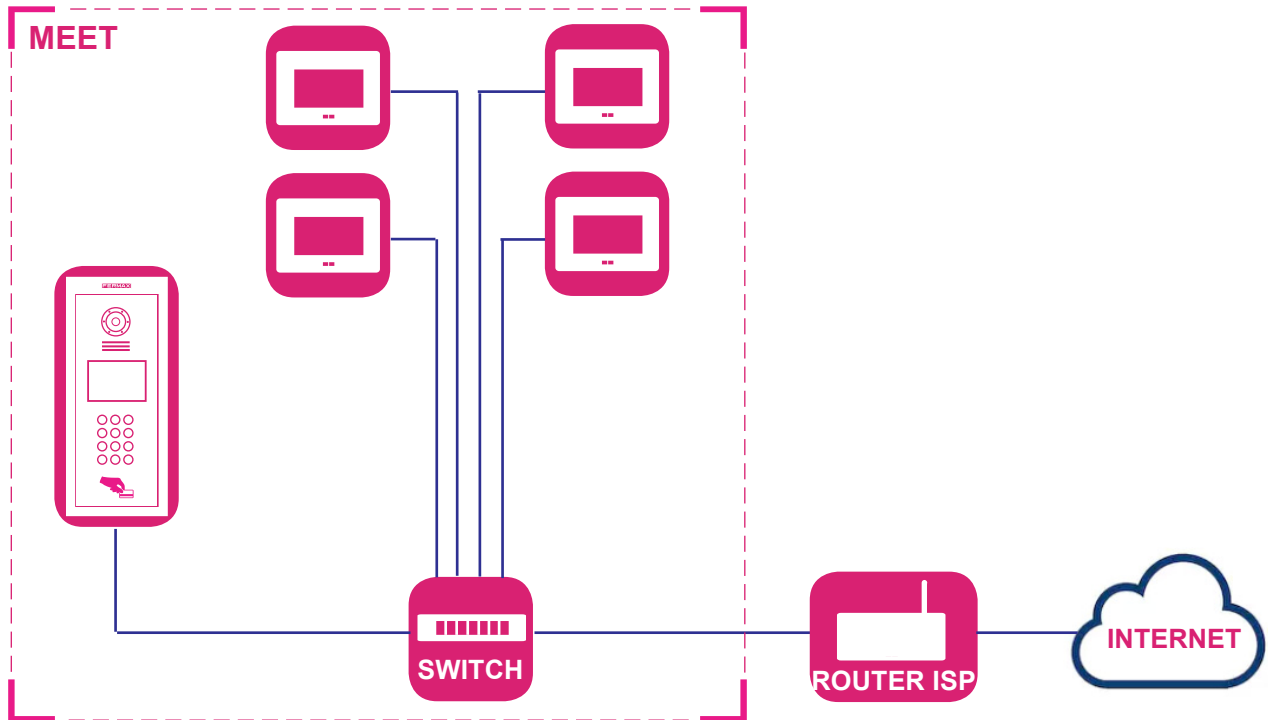

2. INSTALLATIE

Voorafgaande aan de installatie:

- - Controleer of het MEET-systeem correct is geïnstalleerd en normaal gesproken gesprekken voert.
- VOORSCHRIFTEN: Het is raadzaam om het volgende te controleren in de installatie:
- Controleer of de router niet over de SIP ALG optie beschikt en indien dit wel het geval is, wordt deze gedeactiveerd.
- De operator mag geen SIP-pakketten filteren op poort 5060.
- De router of de firewall van de operator mag niet ingeschakeld zijn.
- Er zijn geen andere SIP-servers of SIP-gebaseerde diensten in de installatie.
- De uploadbandbreedte moet ten minste 3Mb per telefoonpaneelcommunicatie bedragen.
- MEET-apparaten worden geüpgraded naar versie 2.0 of hoger.
- Het MEET-apparaat en de ROUTER moeten zich in hetzelfde netwerk bevinden (IP-bereiken).
- Het door de APP vereiste gratis gebruikersaccount is via een label op de monitoren opgenomen. Hierdoor kan de APP met de monitor worden verbonden.
- Op de monitor wordt het op het label aangegeven account als extensie toegevoegd, waar het gesprek wordt omgeleid.

2.1 INSTALLATIESTAPPEN

STAP 1: Monitor-etiket en Panel-etiket.

Zoek het MEET-etiket op de monitor en het MEET-etiket op het paneel..

<p>Bijvoorbeeld MONITOR-label: Gebruikersnaam: 0000018 Paswoord: ABC123GH</p>	<p>Username: 0000018 Password: ABC123GH meet.fermax.com</p>	<p>Bijvoorbeeld het PANEEL-label: Gebruikersnaam: 0065478 Paswoord: CNM8HI2V</p>	<p>Username: 0065478 Password: CNM8HI2V meet.fermax.com</p>
---	---	--	---

STAP 2: Downloaden en installeren van de APP.

1. Zoek en download FERMAX MEET ME in Google Play of Apple Store. 2. De gebruikersnaam en het paswoord zijn te vinden op een sticker in elke MEET monitor.
2. Start de applicatie en voer het toegewezen account in alle smartphones in hetzelfde huis in.

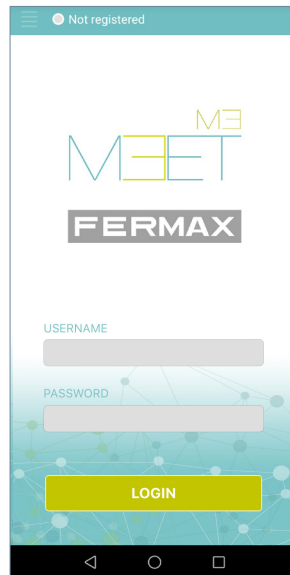
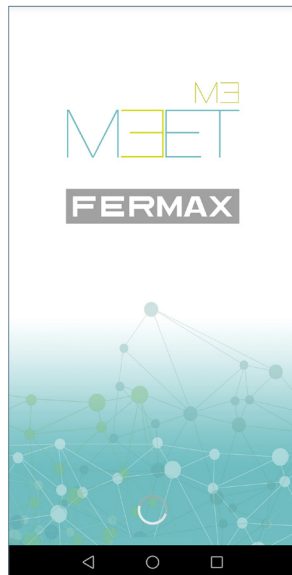

*Voorbeeld:
Gebruikersnaam:
0000018*

*Paswoord:
ABC123GH*



3. In de linkerbovenhoek wordt een melding weergegeven die aangeeft dat het systeem is geregistreerd.

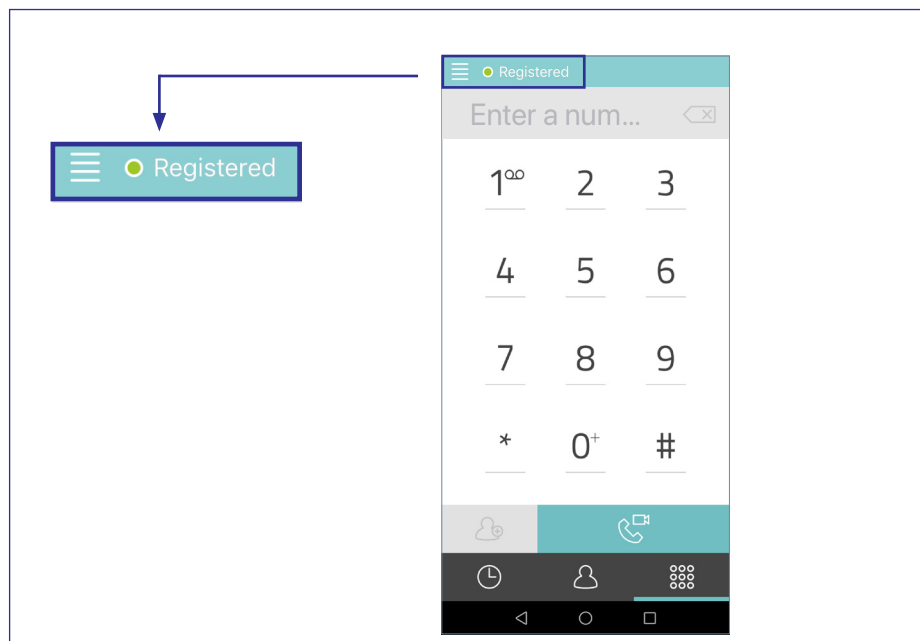

STAP 3: MONITOR-webserverconfiguratie.

- Configureer de doorschakelservers in de cloud correct op de monitor thuis. Als er meer dan één monitor in huis is, wordt deze alleen op de hoofdmonitor geprogrammeerd (MONITOR: 0). Deze instelling staat in de ALGEMENE instellingen.

-- Zoek het etiket van de monitor met het account dat door de monitor moet worden gebruikt.

- Maak verbinding met de webserver van de monitor.

Aangezien de MEET-installatie met het internet verbonden moet zijn om de oproep naar de mobiele telefoon te laten doorschakelen, zijn er enkele opties binnen "NETWORK CONFIG." die moeten worden ingesteld om goed te kunnen werken. De overige opties op dit scherm moeten al zijn ingesteld en de waarden hebben die bij de eerste MEET-installatie zijn geprogrammeerd. [Zie de handleidingen van het MEET-systeem op het web.](#)

a) Selecteer de optie NETWORKCONFIGURATIE.

- Klik en selecteer NETWORK CONFIGURATIE en stel de volgende parameters in:
 - GATEWAY: **IP-adres van de router met internettoegang.**
 - DNS: DNS op het paneel. Standaard: 8.8.8.8
- Druk op **SAVE**

b) Selecteer de ADVANCED-optie

- Klik en selecteer ADVANCED en stel de volgende parameters in:
 - Selecteer in het veld **SIP EXT** de optie 1.
 - In het **URL**-veld voert u de USERNAME (0000018) in die op het etiket van de monitor is aangegeven en voegt u de tekst toe die op het scherm is aangegeven: **sip:0000018@sip.fermax.com**
 - Druk op **SAVE**.

DEVICE	ADVANCED SETTINGS
GENERAL	
NETWORK	
IP CAMERA	
SIP	
ADVANCED	
RELAY CONTROL	
VERIFICATION	
PINCODE	
LOG OUT	

SIP EXT.:

URL:

AUTO ANSWER:

ONU(GPON):

DTMF UNLOCK:

DTMF KEY:

NUMBER OF DOORLOCKS:

NUMBER OF CAMERAS:

Example:
Monitor label

MEET ME FERMAX

Username: 0000018
Password: ABC123GH

meet.fermax.com

STAP 4: PANEEL-webserverconfiguratie.

- Correcte configuratie van de call divert server in de cloud op elk van de panelen.
- Zoek het etiket op de monitor met het gebruikersaccount erop.
- Maak verbinding met de webserver van het paneel.
Aangezien de MEET-installatie verbonden moet zijn met het internet om een doorschakeling naar de mobiele telefoon te hebben, zijn er enkele opties binnen de schermen: ALGEMENE EN NETWERKINSTELLINGEN, die voor een goede werking moeten worden ingesteld.
- De rest van de opties op deze schermen moeten al zijn ingesteld en de waarden hebben die bij de eerste installatie van de MEET zijn geprogrammeerd. [Zie de handleidingen van het MEET-systeem op het web.](#)

a) Select the GENERAL option.

- - Klik en selecteer GENERAL en stel de volgende parameter in:
- - SIP CALL DIVERT MODE: Selecteer **PARALLEL**
- Druk op **SAVE**

DEVICE	GENERAL SETTINGS
GENERAL	
NETWORK	
ACCESS	
FACE RECOG.	
IP CAMERA	
SIP	
SIP TRUNK	
SIP CALL	
ADVANCED	
PINCODE	
LOG OUT	

DEVICE NO.:

TYPE:

LANGUAGE:

INFORMATION:

PANEL VOLUME:

VIDEO RESOLUTION:

SIP DIVERT MODE:

DATE FORMAT:

DATE:

TIME:

TIME ZONE:

b) Selecteer de SIP-optie.

- Klik en selecteer SIP en stel de volgende parameters in:
- SIP SERVER: **sip:sip.fermax.com**
- DOMAIN: **sip.fermax.com**
- STUN IP: **0.** (Deze waarde kan automatisch worden bijgewerkt).

- STUN PORT: **5060**
- H.264: **102**
- SIP USER: **Gebruikersnaam op het PANEEL label.**
- PASS SIP: **Paswoord from the PANEEL label.**

- Press **SAVE**

Username: 0065478
Password: CNM8HI2V
meet.fermax.com

DEVICE	SIP SETTINGS	
GENERAL		
NETWORK		
ACCESS		
FACE RECOG.		
IP CAMERA		
SIP	ENABLE SIP:	<input type="checkbox"/>
SIP TRUNK	SIP SERVER:	sip:192.168.12.40
SIP CALL	DOMAIN:	192.168.12.40
ADVANCED	OUTBOUND:	sip:
PINCODE	STUN IP:	192.168.12.40
LOG OUT	STUN PORT:	5060
	H.264:	102
	SIP USER:	0065478
	SIP PASS:
	CONVERSATION:	120s ▼
	RING TIME:	35s ▼
	<input type="button" value="SAVE"/>	

*Voorbeeld:
Gebruikersnaam: 0065478
Paswoord: CNM8HI2V*

Belangrijke opmerking: Dit scherm komt overeen met een buitenpaneel van een gebouw. Een 1 Line-paneel heeft het bijbehorende scherm.

c) Selecteer de optie **NETWERKCONFIGURATIE..**

Vergeet niet dat in het NETWERK CONFIGURATIE-scherm van het paneel, in de GATEWAY-optie, het IP van de router moet staan die toegang heeft tot het internet.

Alle andere opties op dit scherm moeten de waarden hebben die zijn geprogrammeerd toen de MEET-installatie voor het eerst werd uitgevoerd. [Zie de handleidingen voor het systeem op het web.](#)

- Klik en selecteer **NETWERK CONFIGURATIE** en stel de volgende parameters in:
 - GATEWAY: **IP adres van de router met internettoegang.**
 - DNS: **DNS op het paneel.** Standaard: 8.8.8.8
- Druk op **SAVE**

DEVICE	NETWORK SETTINGS	
GENERAL		
NETWORK		
ACCESS		
FACE RECOG.		
IP CAMERA		
SIP		
SIP TRUNK		
SIP CALL		
ADVANCED		
PINCODE		
LOG OUT		

IP:	Voorgeprogrammeerde opties
MASK:	Voorgeprogrammeerde opties
GATEWAY:	Router IP
DNS:	8.8.8.8
SOFTWARE IP:	Voorgeprogrammeerde opties
SW. PIN:	Voorgeprogrammeerde opties

Belangrijke nota:







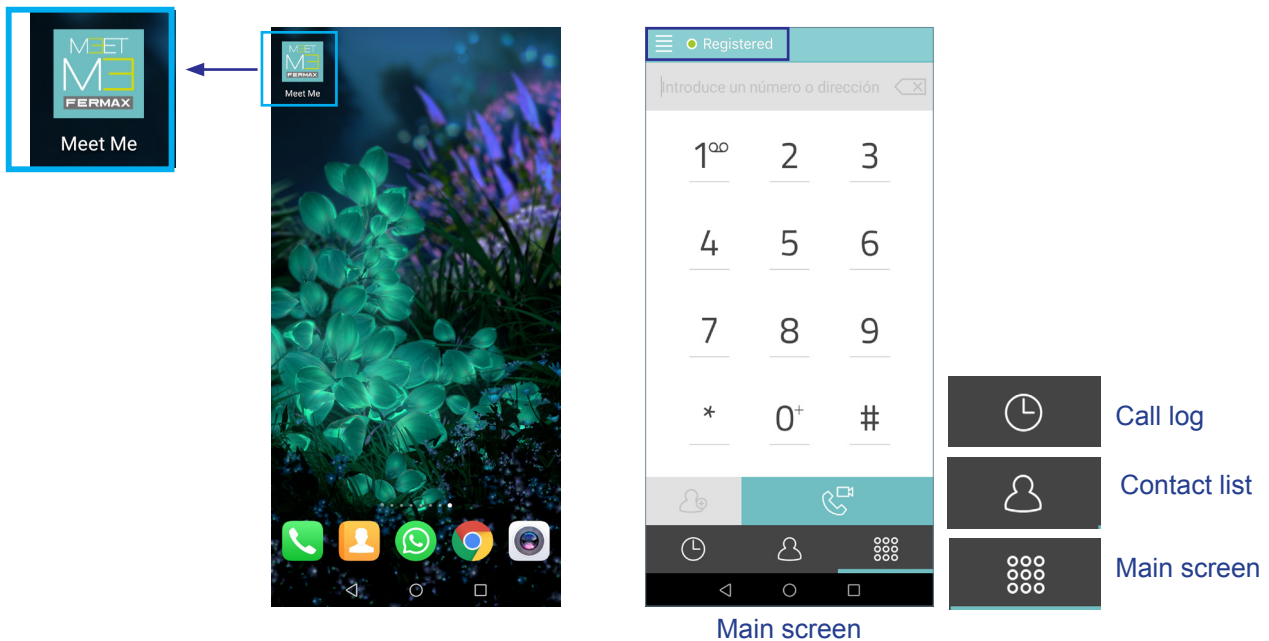





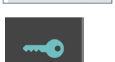

- *Belangrijke opmerking - Zodra de oproepomleiding op het paneel en de monitor zijn geconfigureerd, moet het systeem verbinding hebben met de server in de cloud. Anders zal het beeld niet worden weergegeven op de monitoren wanneer deze worden opgeroepen vanaf het paneel.*

3. GEBRUIK VAN DE APP

Eenmaal geregistreerd, bij het openen van de APP, wordt u naar het hoofdscherm gebracht.



3.1 ICON GLOSSARY

-  Hoofdscherm.
 -  Voor het beantwoorden/maken van een oproep.
 -  Voor het declineren/beëindigen van een oproep.
- Zodra de oproep wordt beantwoord, wordt het gesprek in beide richtingen en in de handsfreemodus geactiveerd. Op dit scherm is het mogelijk om de volgende instellingen aan te passen:
-  Het indrukken van dit pictogram, MUTE ON / OFF.
 -  Het indrukken van dit pictogram, HEADPHONES / HANDS-FREE.
 -  Het indrukken van dit pictogram, DISCONNECT VIDEO PANEL in the direction "panel -> gsm".
 -  Het indrukken van dit pictogram, DOOR RELEASE.
-  Oproeplogboek.
 -  Als u op dit pictogram drukt, wordt het GEHELE journaal van gemiste, ontvangen en gedane oproepen weergegeven.
 -  Gemiste oproepen.
 -  Inkomende gesprekken.
 -  Gemaakte oproepen.
 -  Als u op dit pictogram drukt, wordt ALLEEN het logboek van gemiste oproepen weergegeven..
 -  Contactlijst.
 -  Druk op het pictogram om CONTACT te creëren.

3.2 OPROEP HANDLEIDING

a) INKOMENDE GESPREKKEN.

Oproepen kunnen worden ontvangen met de APP op de achtergrond en met de vergrendelde mobiele telefoon.

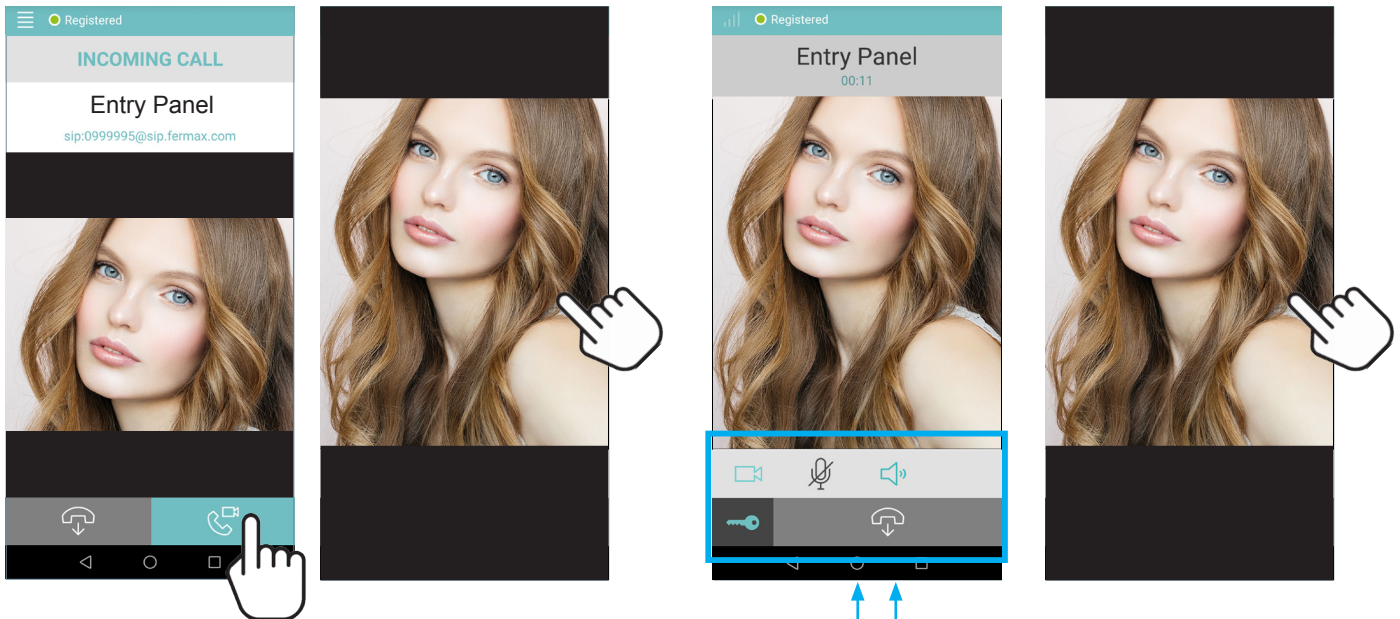

Druk op de knop om een inkomende oproep te accepteren.

Als u op de afbeelding klikt, verschijnen de pictogrammen even.

Druk op de afbeelding om de pictogrammen opnieuw te tonen.

Let op:

- Push-meldingen gelden alleen voor IOS, terwijl in Android de app direct na ontvangst van de oproep wordt geopend..

b) GEMISTE OPROEPEN.

Hiervoor heeft MEET ME een PUSH-meldingsdienst, die ook informeert als er gemiste oproepen zijn. Door te klikken op de gemiste oproep gaat u naar het "oproeplogboek". Zie hoofdstuk 3.4 [OPROEPLOGBOEKEN](#).

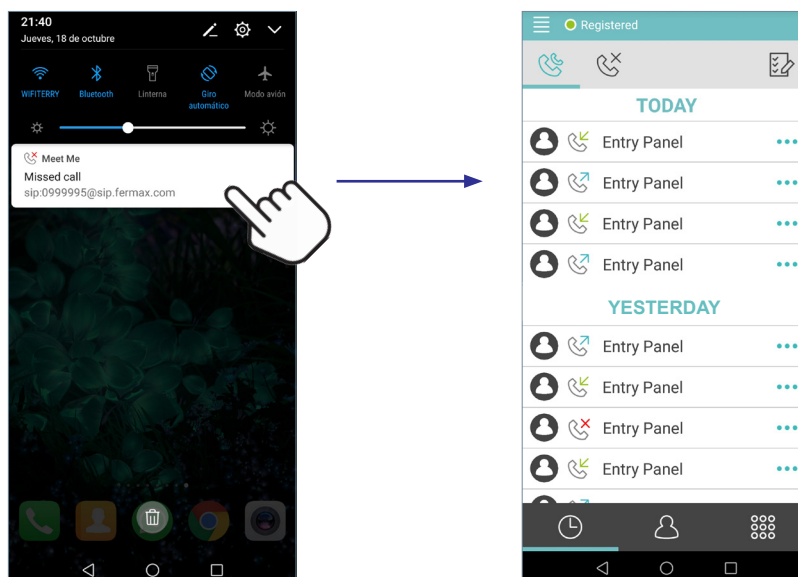

3.3 AUTOMATISCHE INSCHAKELING (UITGAANDE GESPREKKEN)

a) Vanaf het hoofdscherm

Kies het SIP-accountnummer op het paneel, *bijvoorbeeld: 0065478* en druk op het belpictogram.

Bijvoorbeeld PANEL etiket:
 Gebruikersnaam: 0065478
 Paswoord: CNM8HI2V

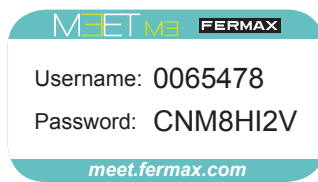

Hoofdscherm

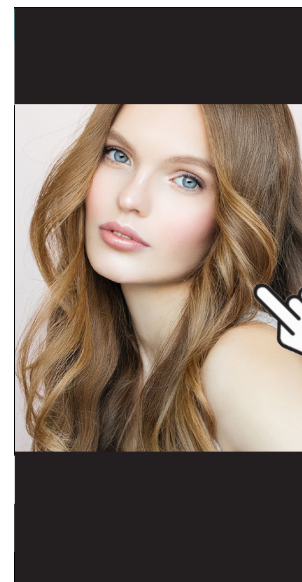
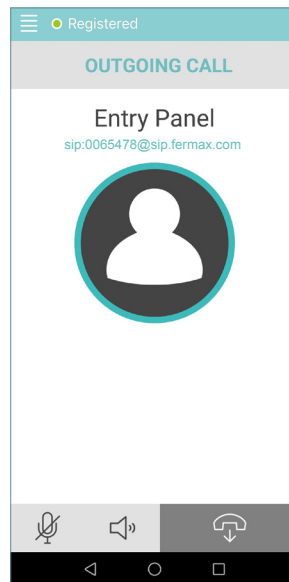
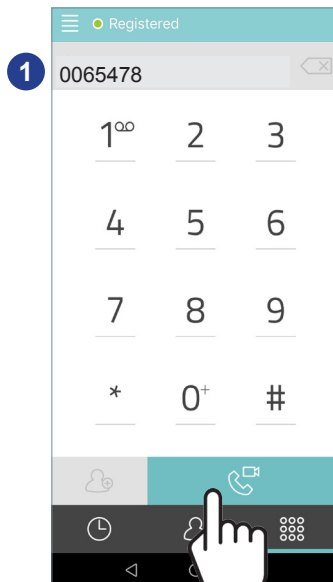
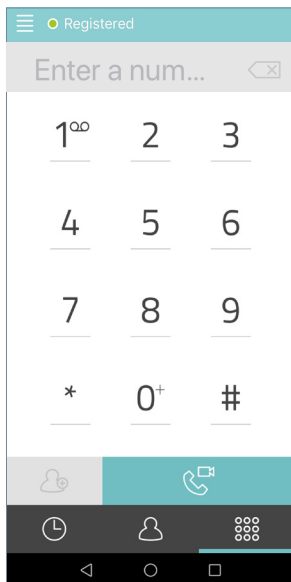

Als u op de afbeelding klikt, verschijnen de pictogrammen even.

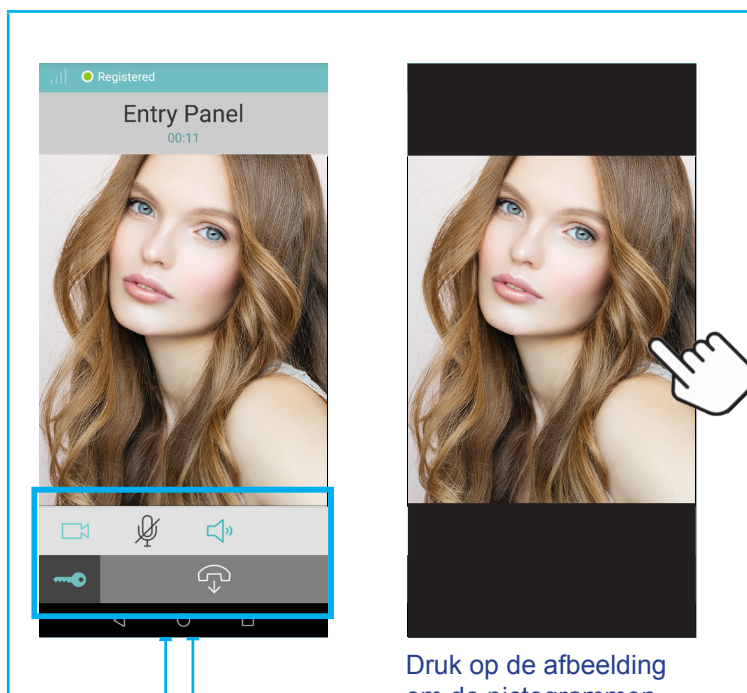

Druk op de afbeelding om de pictogrammen opnieuw af te spelen.

Belangrijke opmerking:

- Het paneel is voorzien van een sticker met een bijbehorende Fermax SIP-account en om de AUTO SWITCH-ON uit te voeren, moeten huurders de uitbreiding aanvragen bij hun woningbeheerder of installateur.

b) Van een contactpersoon uit uw lijst

Selecteer het menu Contactlijst  selecteer het contactpersoon en druk op het belsymbool.

Hoofdscherm

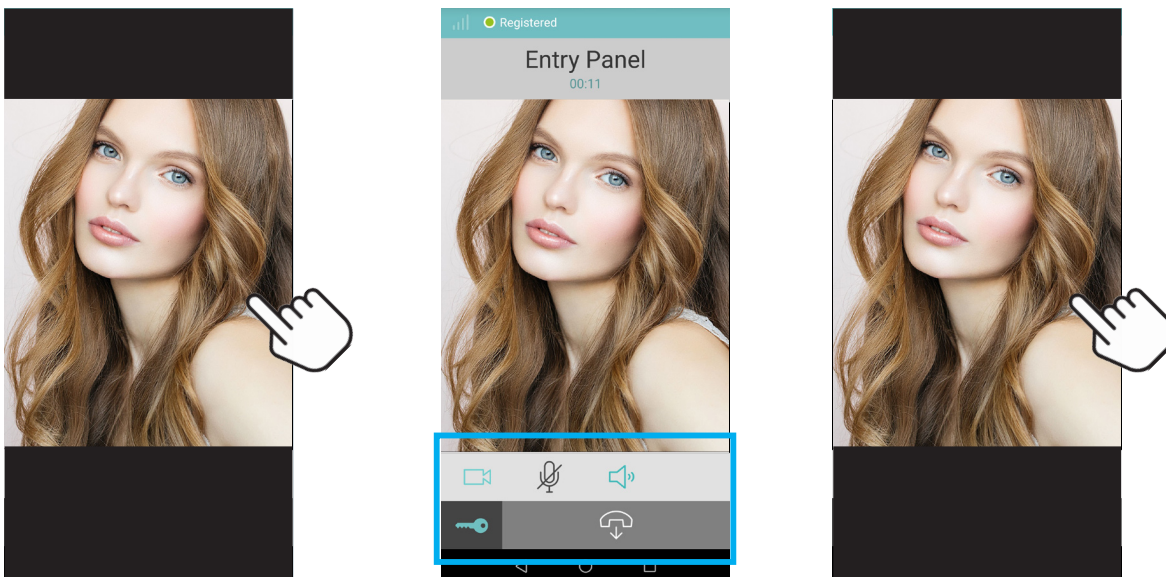
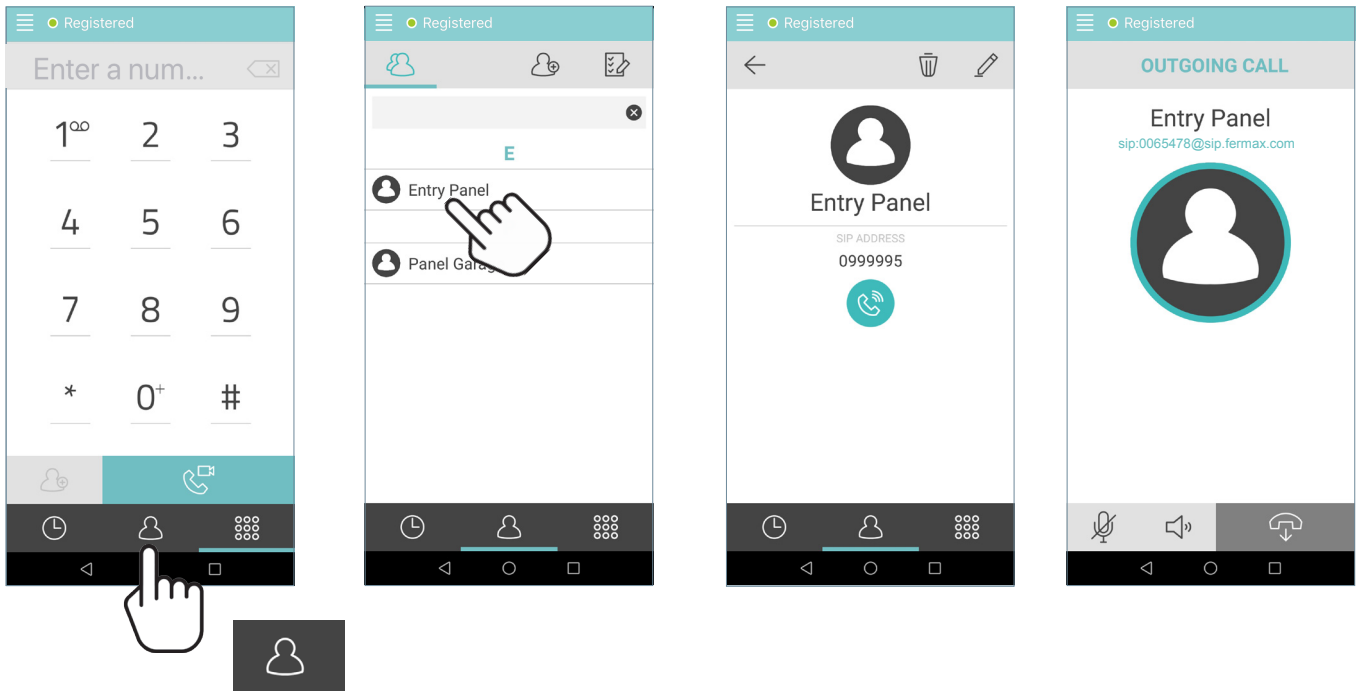

Als u op de afbeelding klikt, verschijnen de pictogrammen even.

Druk op het scherm om de pictogrammen opnieuw te tonen.

3.4 OPROEPLOGBOEKEN.

Het logboek van gemiste, inkomende en gemaakte gesprekken kan worden geopend door op dit pictogram te drukken. Dit menu geeft de geschiedenis van alle gesprekken weer.

Hoofdscherm

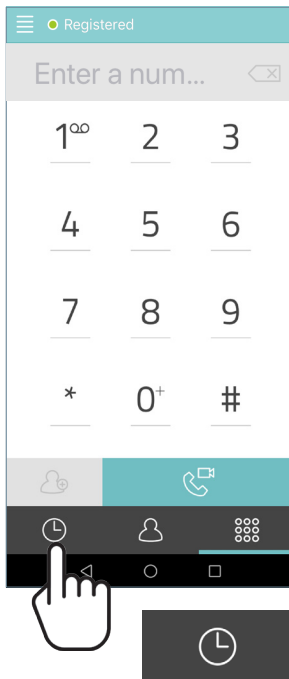

Door op te drukken wordt het gesprek naar dat apparaat gevoerd

Geschiedenis van ALLE oproepen

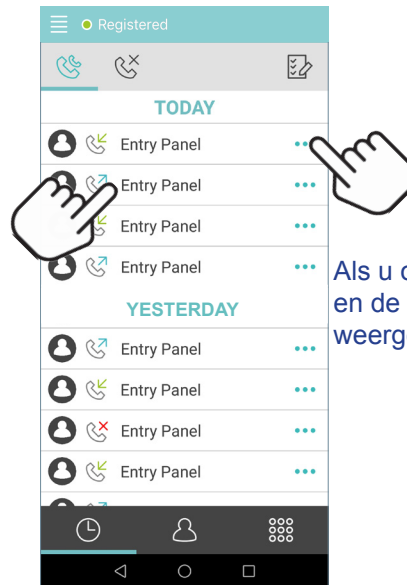

Als u op drukt, worden de tijd en de duur van het gesprek weergegeven.



Als u op het pictogram drukt, wordt het VOLLEDIGE bestand van gemiste, ontvangen en gedane oproepen weergegeven.



Gemiste oproepen.



Inkomende gesprekken.



Gemaakte oproepen.



Pressing this icon displays ONLY the log of missed calls.

Geschiedenis van ALLE oproepen

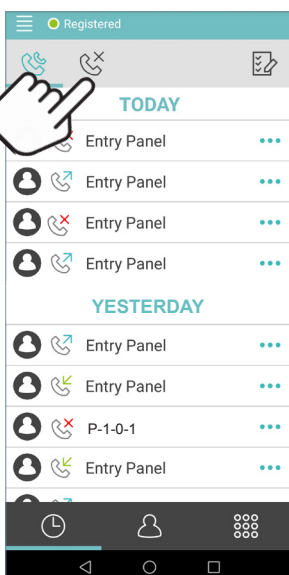

Geschiedenis van gemiste oproepen

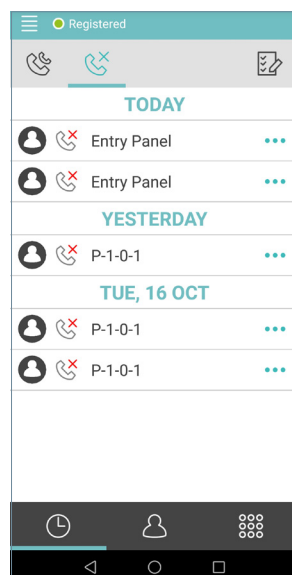

Geschiedenis van gemiste oproepen

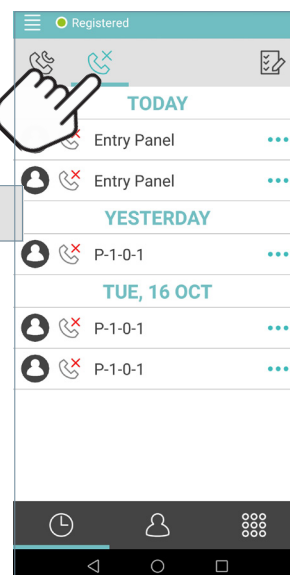

Geschiedenis van ALLE oproepen

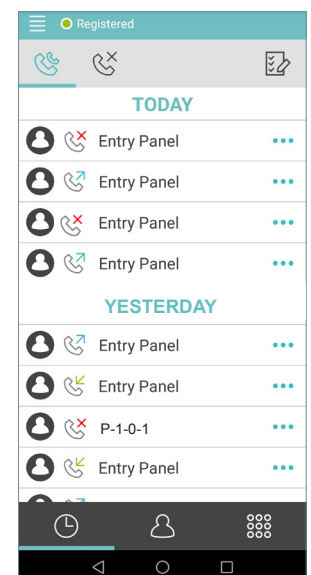

3.5 CONTACTLIJST

Het is mogelijk om contacten aan te maken, zodat u de automatische inschakeling van de panelen kunt uitvoeren. De contactenlijst is toegankelijk door te klikken op het pictogram .

Hoofdscherm



Contactlijst Scherm

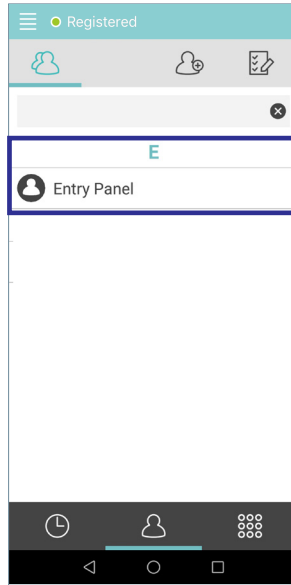

In dit voorbeeld is er een contactpersoon



Druk op het pictogram om CONTACT te creëren

Voeg de naam toe van het apparaat dat u wilt bellen en geef het SIP-adres aan dat aan dat apparaat is toegewezen. Druk vervolgens op. 

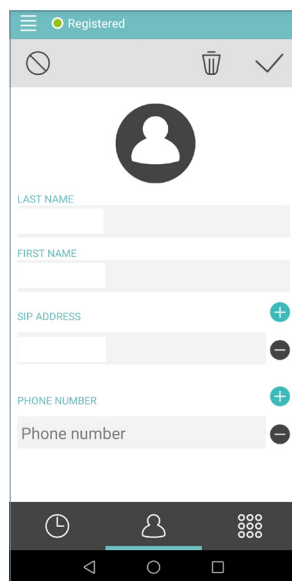
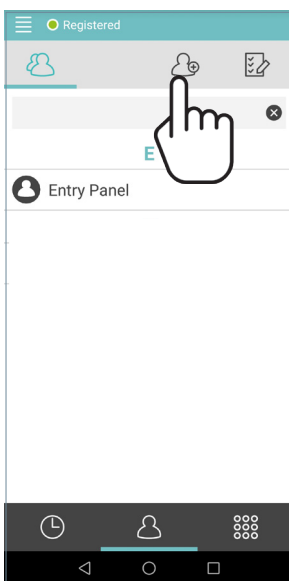

1

2



3

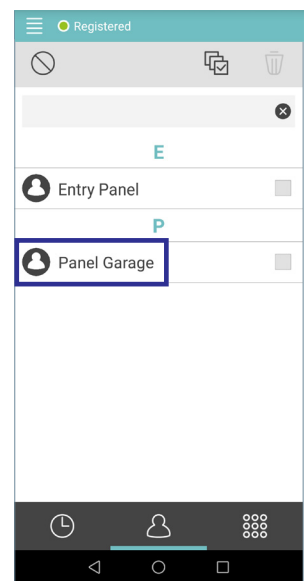
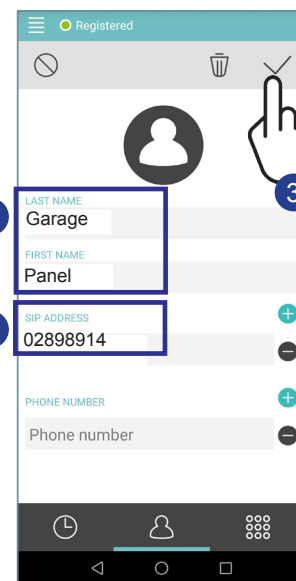

Belangrijke opmerking:

- Wanneer u een contact maakt, synchroniseert het in de cloud. Totdat de synchronisatie succesvol is, zal het niet in de lijst verschijnen. Zorg ervoor dat het SIP-adres correct is

3.6 OPROEPEN DETAILS

Om informatie over de kwaliteit en de parameters tijdens het gesprek te weten te komen, klikt u op de knop linksboven in het scherm.

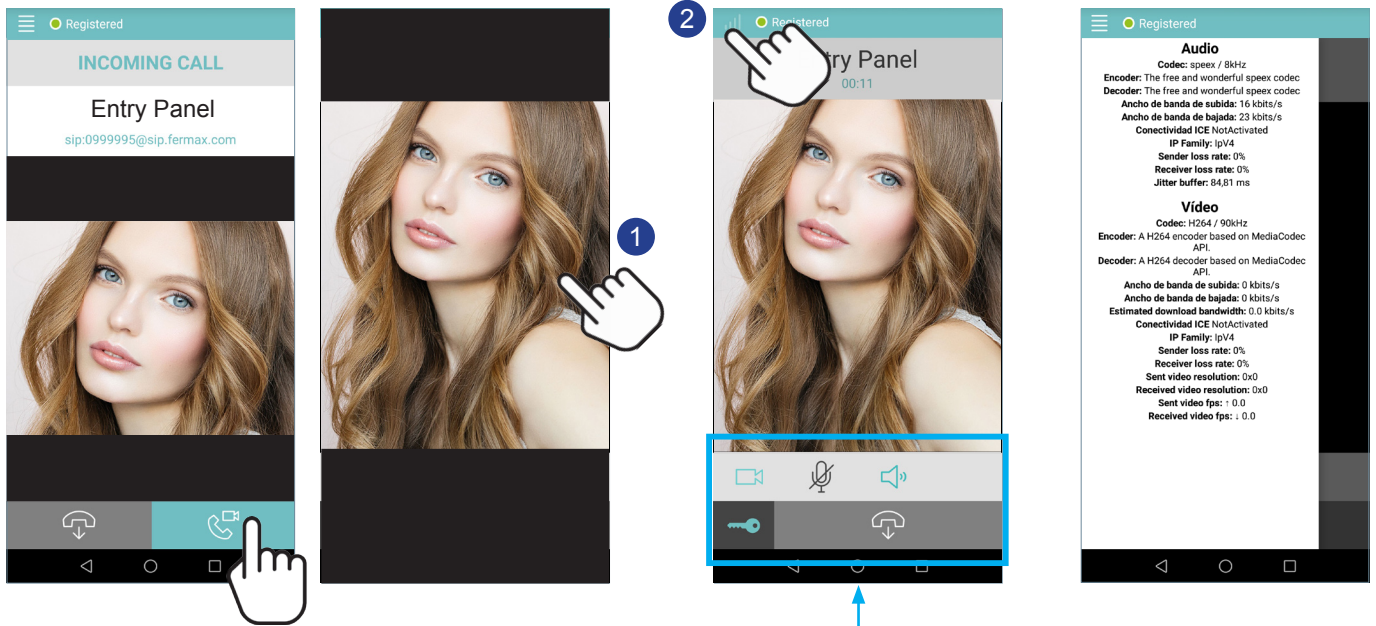

Druk op de knop om een inkomende oproep te accepteren.

Als u op de afbeelding klikt, verschijnen de pictogrammen even.

FERMAX

Avd. Tres Cruces, 133
46017 Valencia
Spain